

Rider Mirall Trencat - Cia Mea Culpa

Necessitats del teatre:

Il.luminacio:

- 20 PCs (alguns d'ells poden ser retalls o Pars, si no n'hi ha suficients)
- 5 Retalls (també es pot fer amb PCs)
- Taula de llums per poder programar varis submasters
- Llums de guàrdia entre cametes

So:

- Sistema de so adequat per sonoritzar l'espai
- Taula de so amb entrada minijack
- Un micro sense cables
- Monitors a l'escenari

La companyia porta:

- Un projector
- Estructura per penjar el projector en barra tubular de 50 mm
- Un obturador DMX pel projector
- Un tul blanc que serveix de pantalla de projecció
- Ordinador
- Conversors VGA-CAT5
- Cable CAT-5 50m

Disposem d'un projector que projecta en un tul. El tul el pengem d'una barra cap al fons de l'escenari, a uns 5 metres del prosceni. El projector ha d'estar a una distància entre 5-8 metres del tul. Pot anar penjat, si hi ha una barra a la distància adequada (portem una estructura) o a terra al frontal de l'escenari.

El projector va amb un obturador controlat per DMX. Aquest necessitarà estar programat i controlat des de la taula de llums.

El següent esquema mostra la ubicació ideal de les lluminàries per a la nostra obra. De totes maneres ens adaptarem al que trobem. Agrairíem confirmació del material de què disposem.

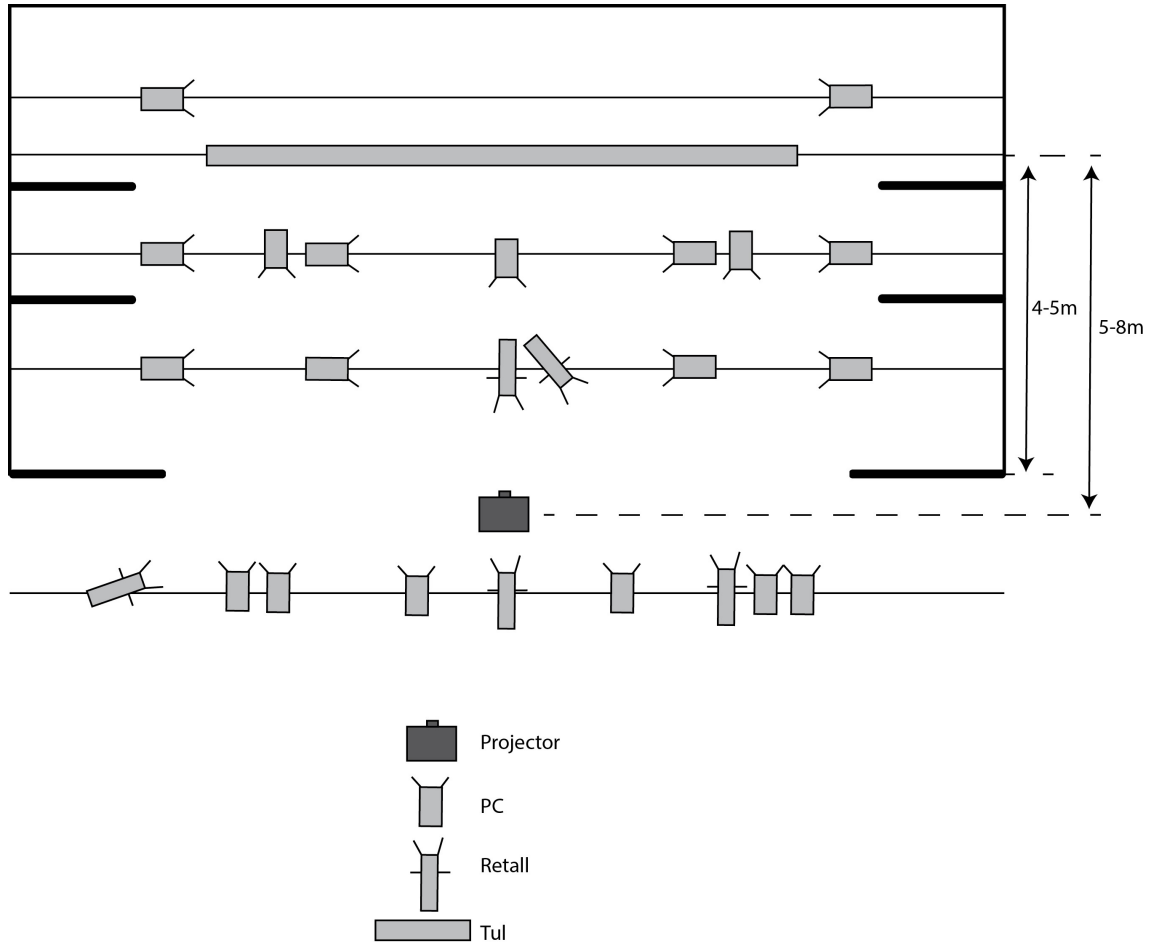

Per a qualsevol dubte o aclariment no dubteu a contactar-me:

Marc Jódar
Tècnic de la Cia Mea
Culpa 699 945 937
mjodar.sound@gmail.com